



クーペルーフキット取り付け説明書

このクーペキットはS2000のエアロダイナミクス性能を飛躍的に向上させる事で速さと燃費を劇的に向上させる事が可能になります。
取り付け作業を確実に行為に説明書を参考に作業を行って下さい、
なお作業には一定の習熟が必要になります。

全ての作業の前に。

幌開閉スイッチ

幌は車体に搭載したままクーペを取り付ける事が可能です。
作業前に幌は一度「完全に収納」して操作「スイッチ」のカプラーを安全の為に外してから作業して下さい。
作業の途中で幌を動かす時はその都度接続します。



全ての取り付け作業と脱着確認を終えてからの「塗装工程」をお勧めします。



装着後は走行の度に各部のボルトの点検を行う事。

メインルーフの取り付け。
 3箇所のリヤステーとサイドステーでメインルーフを車体に固定し、
 付属のフロントロックは最後に位置を決めながらロックします。
 特にルーフ前部の隙間などを良く点検して各部ネジを固定してください。



各ステーのボルト、ナットは斜めに為らない様に取り付けます。

-1 リアステー3枚は同じサイズです、ステーの上下方向に注意して下さい。



リアステー

-2 幌を手で少し浮かせて幌とボデーの間にステーを滑り込ませて図Aの青印のボルトに純正ナットで固定します。

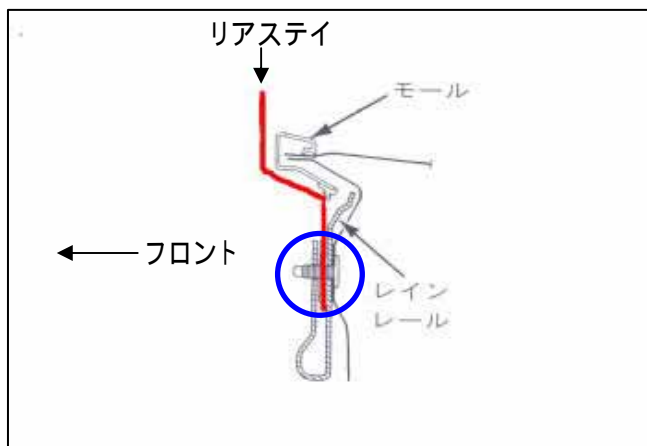

図A

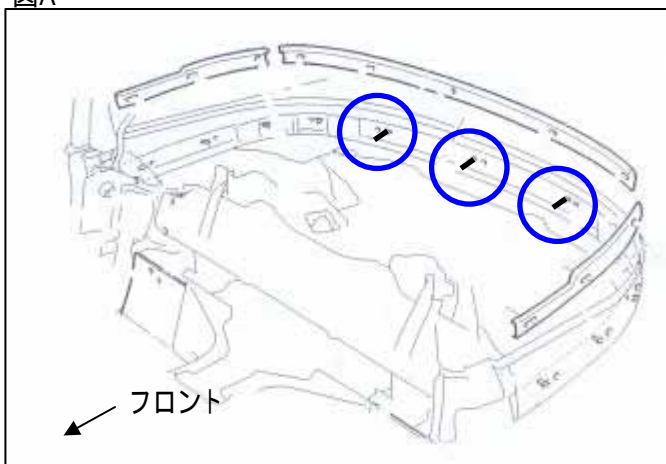

このメインキャビンをしっかり取り付けるのがポイントです。
 完全に各ネジを固定する前に各部の隙間が最適な位置を確認して下さい。

サイドステーの取り付けの為にゴム部品を一旦外し、ドリルで6.5mm～7mmに穴を広げます。



サイドステーは左右共通で車体側は付属のボルト、ナットで固定します。
サイドステーが垂直に立つ様にボルトナットで固定します。



-1 付属のフロントロックを固定します。また、センター2カ所のステーは脱落防止の予備ステーです。
付属のタッピングビスで内装材に固定してください。



リヤルーフの取り付け
ウインドーは皿ビスの締めすぎに注意しながら均等に組み付けます。



リヤルーフにウインドーを組み付ける前にウインドーの端部を黒処理
(裏面に)、スモークフィルム張りなどオーナーの好みで処理して下さい。

メインルーフとリヤルーフは特殊ピンでロックされます、ピンは中央を押す事で脱着が可能になります。



ルーフは何度が脱着を繰り返し確認した後で各部ステーボルトを締めて最終の位置を決めて下さい。
幌ASSYは車体から外して装着する事も可能です。



リアルーフ後部のエアークールホールも好みで開口部を削除して下さい。
付属の圧縮スポンジをボディ保護のために隙間に貼ってください。